

15" TH-Line

3-teilig · mit RADINOX

Die 15"-TH-Line wird aus einem Aluminiumstern und jeweils einer Außen- und Innenschüssel montiert. Diese drei Teile werden miteinander verschraubt. Für das 15"-Programm sind unter www.FELGE.de im Handelsprogramm diverse Anbaugutachten veröffentlicht. Die TH-Line kann mit 3-, 4- und 5-Lochkreisen bis zu einem Durchmesser von 114mm gebohrt werden und paßt damit auf alle gängigen Fahrzeuge. Im Durchmesser 15" wird die TH-Line Felge serienmäßig mit der Radinox-Technologie ausgestattet. Dies garantiert ihnen einen dauerhaften Glanz und optimaln Schutz gegen mechanische Beschädigungen.

Felgenreöße Wheelsize	Innenring Inner Rim	Außenring Outer Rim	ET/offset mit Center T2	Preis in Euro
7,Jx15H2	5,5"	1,5"	25 mm	359,00€
7,5Jx15H2	6"	1,5"	31 mm	369,00€
7,5Jx15H2	5,5"	2"	18 mm	369,00€
8,Jx15H2	6,5"	1,5"	38 mm	379,00€
8,Jx15H2	6,"	2"	25 mm	389,00€
8,Jx15H2	5,5"	2,5"	12 mm	395,00€
8,5Jx15H2	6,5"	2"	31 mm	389,00€;
8,5Jx15H2	6"	2,5"	18 mm	395,00€;
8,5Jx15H2	5,5"	3"	6 mm	398,00€
9,Jx15H2	6,5"	2,5"	25 mm	395,00€
9,Jx15H2	6"	3"	12 mm	398,00€
9,Jx15H2	5,5"	3,5"	-1 mm	409,00€
9,5Jx15H2	6,5"	3"	18 mm	415,00€
9,5Jx15H2	6"	3,5"	6 mm	419,00€
10,Jx15H2	6,5"	3,5"	12 mm	429,00€



Optionen

• **verchromte Kappe** | die VN-Line ist standardmäßig mit einer schwarzen Kunststoffkappe und schwarzer Linse ausgestattet.

Optional ist eine verchromte Kappe/Linse erhältlich
9,95 €

• **Titanverschraubung** | Korrosionsfrei und sehr leicht sind Verschraubungen aus Titan
29,00 €

• **polierter Stern** | die TH-Line wird standardmäßig mit einem silber lackierten Stern geliefert. Optionell kann das Mittenteil poliert werden. Eine transparente Beschichtung schützt die Oberfläche vor der Witterung. **24,95 €**



Schnittzeichnung der 15" TH-Line Felge

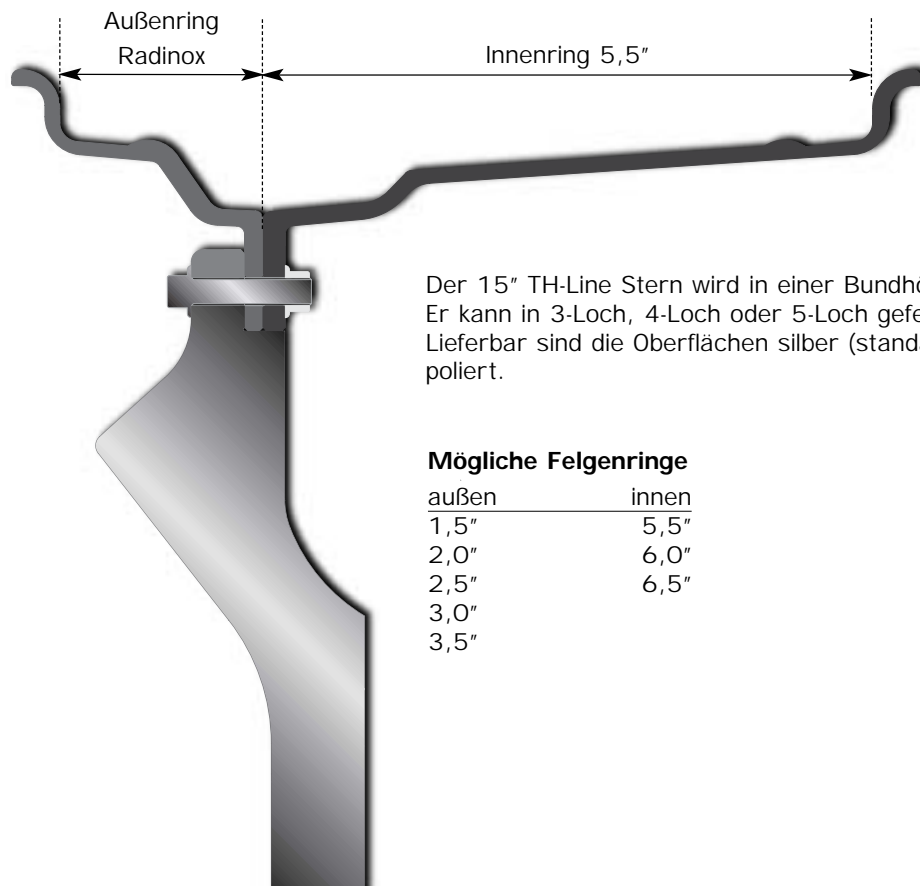

Der 15" TH-Line Stern wird in einer Bundhöhe geliefert. Er kann in 3-Loch, 4-Loch oder 5-Loch gefertigt werden! Lieferbar sind die Oberflächen silber (standard) und poliert.

Mögliche Felgenringe

außen	innen
1,5"	5,5"
2,0"	6,0"
2,5"	6,5"
3,0"	
3,5"	

Reparaturen

Für unsere mehrteiligen Felgen bieten wir Ihnen einen Reparaturservice an. Sollten Sie mit Ihren Felgen einmal irgendwo anhaken, anschrappen oder einfach nur die Breite ändern wollen, ersetzen wir Ihnen das entsprechende Teil.

13" und 14" TH-Line Felgen

Reparatur pro Felgenaußenring inkl. Montage	139,00 €
Reparatur pro Felgeninnenring inkl. Montage	119,00 €
Austausch von Felgenaußen- und Innenring inkl. Montage für 13"	219,00 €

15" TH-Line Felgen

Reparatur pro Radinox Felgenaußenring inkl. Montage	169,00 €
Reparatur pro Felgeninnenring inkl. Montage	119,00 €
Austausch von Radinox Felgenaußen- und Innenring inkl. Montage	249,00 €

16" Modern Line Felgen

Reparatur pro Felgenaußenring inkl. Montage	189,00 €
Reparatur pro Felgeninnenring inkl. Montage	129,00 €
Austausch von Felgenaußen- und Innenring inkl. Montage	269,00 €

17" Racelite Felgen

Reparatur pro Radinox Felgenaußenring inkl. Montage	198,00 €
Reparatur pro Felgeninnenring inkl. Montage	129,00 €
Austausch von Felgenaußen- und Innenring inkl. Montage	279,00 €

18" VN-Line oder PC-Line Felgen

Reparatur pro Aluminium Felgenaußenring inkl. Montage	269,00 €
Reparatur/Umrüstung pro Radinox Felgenaußenring inkl. Montage	369,00 €
Reparatur pro Felgeninnenring inkl. Montage	169,00 €

19" VN-Line Felgen

Reparatur/Umrüstung pro Radinox Felgenaußenring inkl. Montage	389,00 €
Reparatur pro Felgeninnenring inkl. Montage	188,00 €

20" VN-Line Felgen

Reparatur/Umrüstung pro Felgenaußenring inkl. Montage	379,00 €
Reparatur pro Felgeninnenring inkl. Montage	198,00 €

2-teilige VN-Line Felgen mit Vorab-Service

Reparatur für 17" Felge inkl. Montage	269,00 €
Reparatur für 18" Felge inkl. Montage	329,00 €

Verbindungssteile

Mutter M7	0,49 €
Verbindungsschraube M7x32 verchromt	0,79 €
Verbindungsschraube M7x32 Titan	1,49 €
Verbindungsschraube M7x32 V4A 13mm Kopf	0,98 €
Verbindungsschraube M7x32 V4A 15mm Kopf	1,29 €



Zubehör

Nabenabdeckungen mit Linse

Artikel-Nr.	Artikel	Kappen über alles	Passung Felgenbohrung	Preis in Euro
SC1	flache, schwarze Kappe mit schwarzem 60mm Logo	70	63,3	7.95 €
SC1 CHROM	flache, verchromte Kappe mit silbernem 60mm Logo	70	63,3	9.95 €
SC2	hohe, schwarze Kappe mit schwarzem 45mm Logo	69	63,3	8.95 €
SC2 CHROM	hohe, verchromte Kappe mit silbernem 45mm Logo	69	63,3	10.95 €
SC5	flach-bündige Kappe mit 60mm silbernem Logo für Space	60	61,0	9.95 €
SC5 SCHWARZ	flach-bündige Kappe mit 60mm schwarzem Logo für Racelite/Space	60	61,0	9.95 €
SC6	verchromte Kappe mit 50mm silbernem Logo für VN-Line 1tlg	56	57,0	12.95 €
SC7	flach-bündige Kappe mit 50mm Logo für VN 2-tlg	59	60,0	6.95 €
SC8	Chromkappe mit gewölbtem 70mm Logo für VN 1tlg	75	75,0	10.95 €
SC9	Chromkappe mit sechskant für VN 1tlg an Mercedes Benz	85	75	14.95 €
SC10 (o.Abb.)	flache Kappe, silber mit 75mm Logo für Space mit 60mm Bohrung	OE Porsche		9.95 €



Radschrauben mit 60° Kegelbund

Artikel-Nr.	Artikel	Preis in Euro
B0273	Radschraube 12x1,25x40	3.95 €
B073	Radschraube 12x1,25x32	3.95 €
B074	Radschraube 12x1,5x28	2.95 €
B173	Radschraube 12x1,25x28	2.95 €
B185	Radschraube 14x1,5x32	2.95 €
B285	Radschraube 14x1,5x28	2.95 €
B286	Radschraube 14x1,5x60	4.95 €



Radmuttern mit 60° Kegelbund

N072	Radmutter 7/16" UNF	3.95 €
N075	Radmutter 1/2" UNF	3.95 €
N170	Radmutter 12x1,5 "	2.95 €
N179	Radmutter 12x1,25"	2.95 €
N180	Radmutter 14x1,5"	2.95 €



Radbefestigungsteile mit 21mm Aussendurchmesser

BVN1215	Radschraube 12x1,5 Inbus 21mm VN-Line	3.95 €
BVN121,25	Radschraube 12x1,25 Inbus 21mm VN-Line	3.95 €
BVN121,25M	Radmutter 12x1,25 Inbus 21mm VN-Line	3.95 €
BVN1415	Radschraube 14x1,5 Inbus 21mm VN-Line	3.95 €
BVN121,5M	Radmutter 12x1,5 Inbus 21mm VN-Line	3.95 €



Radinox

Glänzende Entwicklung | stahlharter Schutz

Unsere Fahrzeuge sind nicht nur laufend schneller geworden, sondern auch schwerer. Multimedia, Komfort- und Sicherheitsausstattung haben neue Anforderungen an Fahrwerk, Bremsen, Reifen und natürlich auch an die Felgen gestellt.

Die moderne Bremsanlage benötigt viel Platz und der Felgendurchmesser wird immer größer dimensioniert. Die Radausschnitte sind jedoch nicht mit gewachsen. So haben wir seit einigen Jahren eine Entwicklung zu immer flacheren Niederquerschnittsreifen. Solche Reifen haben natürlich andere Eigenschaften als aus der konventionellen Reifentechnik bekannt. Es galt Probleme mit Anfahrschäden und Abplattungen zu lösen. Die obligatorische Radprüfung des TÜV wurde aufgrund dieser Problematik letztes Jahr um einen Impacttest ergänzt. Als Lieferant von Tuner Felgen waren uns diese Schwierigkeiten natürlich schon früh bekannt und so haben wir als einer der Ersten Lösungen hierfür entwickelt

Anfahrschäden entstehen beim Rangieren an Bordsteinen. Sie treten am äußeren Felgenhorn – der sogenannten Schlagkante – auf. Weiches Material wie Aluminium ist natürlich sehr empfänglich für die bekannt häßlichen Markierungen. Hinzu kommt ein Korrosionsproblem. Alle Anfahrschäden haben Lackablösungen zur Folge. Das ungeschützte Aluminium unterliegt einer raschen Korrosion.

Abplattungen treten beim Überfahren von Schwellen oder Hindernissen auf. Hier schlägt das Hindernis durch den Reifen bis auf die Felge durch und führt zu Beschädigungen an Reifen und Felge.

Keine leichte Aufgabe für die Radentwicklung. Zumal das Rad natürlich nicht an Gewicht zulegen darf! Das Ergebnis kann sich sehen lassen: **Die Radinox Technik.** Sie ist einsetzbar an Verbundfelgen dreiteiliger Bauart. Ein nichtrostendes Material macht eine weitere Oberflächenbehandlung unnötig. Die nur 2mm dünnen Scheiben werden zu einer widerstandsfähigen Radschüssel geschmiedet. Dabei wird der besonders kritische Bereich - die Schlagkante - doppelt eingerollt.

Anfahrsituationen werden sich nie vermeiden lassen, nur sind die Folgen mit einer Radinox-Felge nicht mehr so gravierend. Die Radinox Radschüssel verkraftet Kratzer, Schläge und Stöße wesentlich besser als konventionelle Felgen. Das harte Material nimmt Kratzer kaum an. Korrosion ist wider der Natur des Rohstoffes. Die aufwendige Fertigung führt zu einer besonders steifen Schlagkante.

Passend zum Glanz des Felgenbettes kann der Felgenstern mit DurChrom beschichtet werden. Das Ergebnis ist eine komplett chromglänzende Felge. Neidische Blicke sind Ihnen mit solchen Felgen sicher! Egal, ob Sie sich für einen Felgenstern mit silberner Beschichtung oder für die Chromvariante entscheiden, der Glanz und die Widerstandsfähigkeit des Radinox Felgenbettes wird Sie immer begeistern.

